



Stagerider / Bühnenanweisung

Termin:.....

Ort:.....

1. Zeitlicher Ablauf

ca.	h Ankunft Künstler/Techniker/PA
ca.	h PA-Aufbau
ca.	h Soundcheck
ca.	h Publikumseinlass
ca.	h Showtime

1.1 Zum Zeitpunkt des **Aufbaubeginns** muss der verantwortliche Vertreter des Veranstalters anwesend, die Bühne fertig zum Aufbau und der Ladeweg zur Bühne frei sein.

1.2 Bei Beteiligung **anderer Künstler** ist ein genauer Zeit- und Verlaufsplan mit den Namen der anderen Künstler an die Künstler zu schicken.

1.3 Name und Telefonnummer des **örtlichen Ansprechpartners** für technische und organisatorische Probleme:

2. Zufahrt und Parkmöglichkeiten

Der Veranstalter sorgt für ungehinderte Zufahrt zur Bühne und stellt in unmittelbarer Nähe der Bühne bzw. des Bühneneingangs **Parkplätze** zur Be- und Entladung für 2 PKW + 2 TRANSPORTER zur Verfügung. Falls der Transportweg vom Parkplatz zur Bühne mehr als 40 Meter betragen sollte, stellt der Veranstalter kostenlos eine Hilfskraft für den o. g. Zeitpunkt zur Verfügung.

3. Bühne/Technik

3.1 Minimale Spielfläche der Bühne: 12 m². Mindesthöhe Boden: 1 m.

3.2 Die Bühne muss waagrecht und fest sein und darf keine Unebenheiten aufweisen. Der Veranstalter sorgt für eine ordnungsgemäße Sicherung der Bühne. Diese sowie der Auf- und Zugang müssen ausreichend beleuchtet sein.

3.3 Für das Schlagzeug wird ein **Schlagzeugpodest** benötigt, dessen Grundfläche mind. 2,0 m x 2,0 m beträgt und ca. 0,5 m hoch ist.

- 3.4** Folgende Stromanschlüsse müssen zum Aufbaubeginn betriebsbereit sein:
Diverse Schukoanschlüsse, 220 Volt, abgesichert mit 16 Ampère in ausreichender Anzahl.
- 3.5** Es sollte eine vollständige getrennte Erdung zwischen Licht- und Tonanschlüssen bestehen. Andernfalls können die Künstler für einen optimalen Sound nicht garantieren oder haftbar gemacht werden.
Der Veranstalter versichert, dass die elektrischen Anlagen den neusten VDE Verordnungen entsprechen und trägt bei Nichtbeachtung dieses Punktes alle daraus resultierende Schäden.
- 3.6** Der Veranstalter stellt den Künstlern eine zum Soundscheck **spielbereite Ton-Anlage**, wie sie ab **Punkt 9**. gefordert wird, zur Verfügung.

4. Personal

Der Veranstalter stellt dem Künstler folgendes Personal:
1 Ton-Techniker (FOH), spätestens zum vereinbarten Soundcheck.

5. Security

Der Veranstalter trägt Sorge dafür, dass Bühne und Garderobe gesichert sind und während der Anwesenheit der Band und ihrer Hilfskräfte am Veranstaltungsort vor dem Zugriff Dritter geschützt werden.

6. Garderoben

Der Veranstalter stellt den Künstlern und ihren Hilfskräften eine saubere, gut beheizte, abschließbare Garderobe sowie eine Waschelegenheit mit Seife, Handtüchern und einem Spiegel zur Verfügung.

7. Getränke und Verpflegung

Bei Ankunft der Künstler stehen **kostenlos Getränke und Speisen** bereit. Mind. 1x Vegetarisch.

8. Sonstige Regelungen

- 8.1** Bei jeglichen Veranstaltungen im Freien oder bei Zelt-Veranstaltungen müssen Bühne, Ton- und Lichanlage sowie der gesamte Mixer-Platz von oben und seitlich vor **Nässe und Sturm** geschützt werden.
- 8.2** Die Künstler behalten sich das Recht vor, **bei Gewitter** das Konzert nicht zu beginnen oder abubrechen, solange für sie Lebensgefahr besteht, oder die Technik beschädigt werden kann.
- 8.3** Der Veranstalter hat alle Genehmigungen oder Lizenzen, die den Auftritt betreffen, einzuholen. Die aus der Versäumung dieser Pflichten resultierenden Konsequenzen hat der Veranstalter zu tragen.

9. Bühnenaufbau

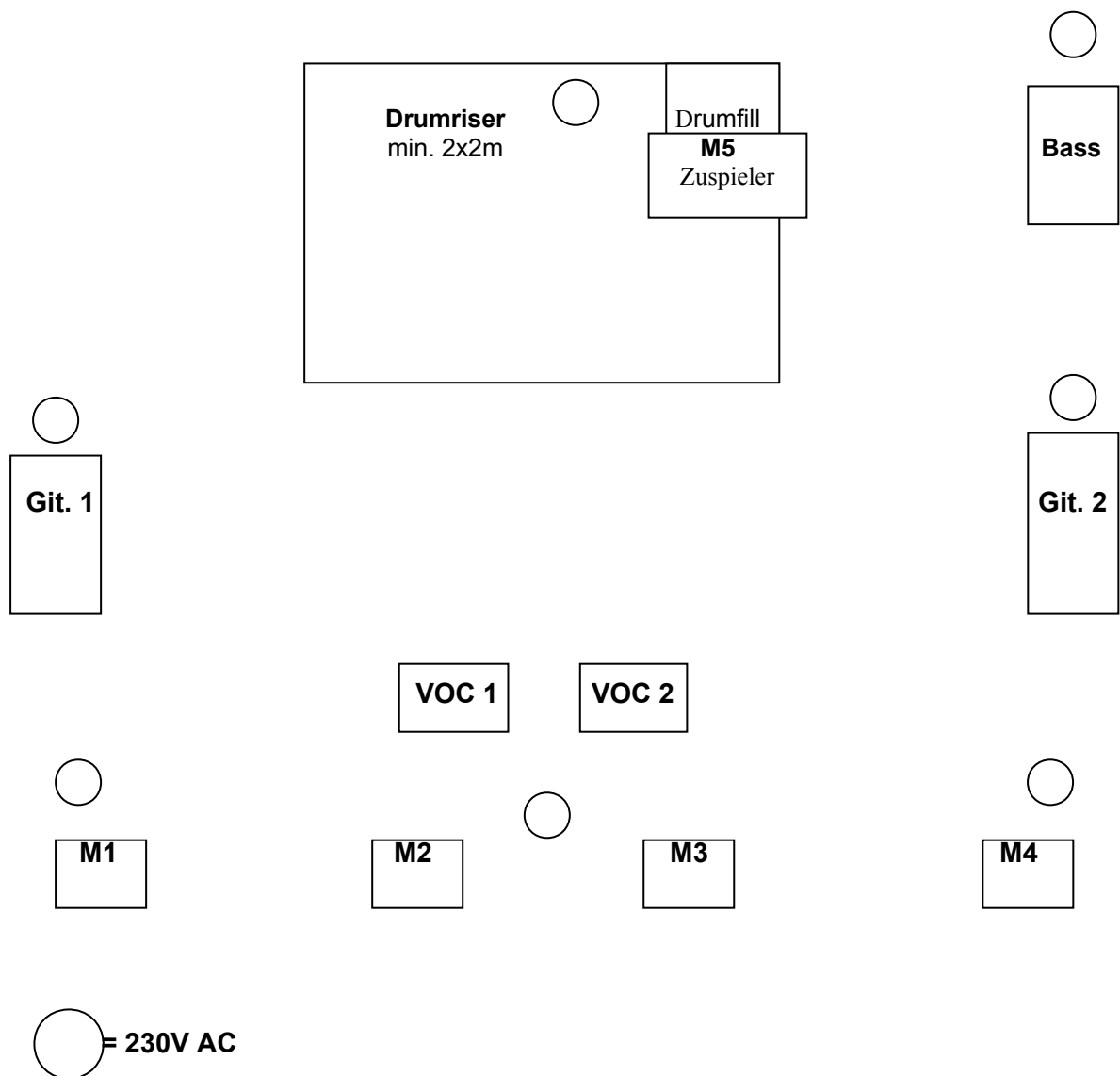

10. Belegung der Kanäle

1. **Bass drum:** Shure Beta 91/ Shure Beta 52A / o. ä.
2. **Snare drum:** Shure SM 57 o. ä.
3. **Hi Hat /AKG/Neumann/ o.ä.**
4. **Tom 1/** Sennheiser/604/Shure o.ä.
5. **Tom 2/** Sennheiser/604/Shure o.ä.
6. **Tom 3/** Sennheiser/604/Shure o.ä.
7. **Tom 4/** Sennheiser/604/Shure o.ä.
8. **Overhead, left:** AKG CS 1000/4000 o. ä.
9. **Overhead, right:** AKG CS 1000/4000 o. ä.
10. **Bass-Gitarre:** Di out
11. **E-Gitarre:** Shure SM 57/ Sennheiser 906 o.ä.
12. **E-Gitarre:** Shure SM 57/ Sennheiser 906 o.ä.
11. **Vox 1 / Lead Voc** Shure SM 58 Beta Series o.ä. (wird von Band mitgebracht)
12. **Vox 2 / Lead Voc** Shure SM 58 Beta Series o.ä. (wird von Band mitgebracht)
13. **Zuspeler / Sampler:** Einen Kanal für Mono (Zuspeler wird mitgebracht)

11. Technische Anforderungen

11.1 Frontanlage/P.A.

- Größe den Räumlichkeiten entsprechend; laut genug und bitte mit **ausreichend low-end** (Bässen).
- Bitte **Markengeräte** verwenden.
- **Pult:** mindestens 24-Kanal (XLR) mit 4-Band EQ und Inserts sowie 6 Aux Sends für Effektwege und Monitoring (z.B. Midas Venice serie).
- **Side-Rack:** 2 x Compressoren (z. B. dbx 160 oder 166), 2 x Multieffektgerät (z. B. Alesis oder Lexicon MPX 100 (Gesangshall); Yamaha SPX 990, Alesis Midiverb, Behringer Autoquad XR 2400 und Multigate Pro XR 4400 o. ä. (drums), CD Player

11.2 Monitor-Anlage

- 4 x Wedges z. B. JBL oder EV 15" +1"
 - 1 x Drumfill z. B. JBL oder EV 2x15" + 2"
- Die Monitorwege sollten getrennt regelbar und jeweils mit einem 31-Band EQ (z.B. BSS oder dbx) versehen sein.

11.3. Licht

- min. 8 x Par 64 und
- min. 4 x Moving Heads,
- Nebelmaschine und Stroboskop, an Traversen oder Rack, alles dmx steuerbar.

12. Hinweis und Kontakt

Sollten sich in der Erfüllung irgendeines dieser Punkte der Bühnenanweisung/Technischen Riders Schwierigkeiten abzeichnen, so ist der Veranstalter verpflichtet, dies unverzüglich den Künstlern mitzuteilen, um gemeinsam Lösungsmöglichkeiten zu finden.

_____den, _____

plan A rockcover